

△

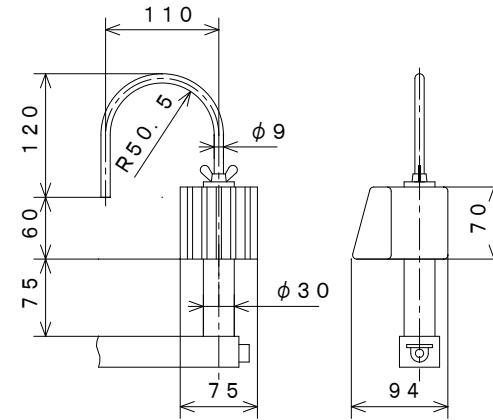

A部詳細

(S=1/5)

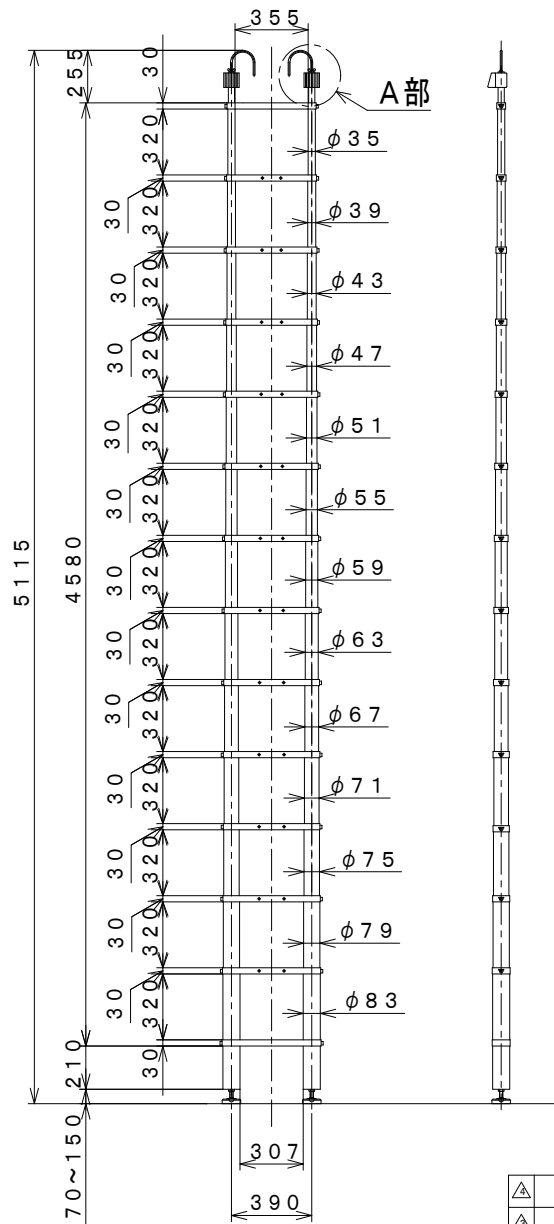
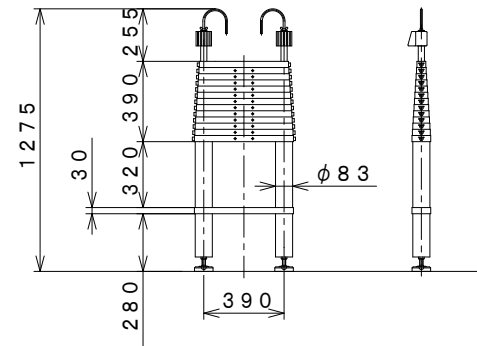

収納時寸法
(全14段)

図面ニ記入ナキ部分/表面アラサ	機械加工一般公差		
	寸法区分	精級	中級
12.5/	12.5S以下	±0.05	±0.1
3.2/	3.2S以下	±0.07	±0.2
1.6/	1.6S以下	±0.1	±0.3
0.8/	0.8S以下	±0.2	±0.5
		±0.3	±0.8

符号	品名	材質	個数	備考
第3角法	製作番号			納入先
01.08.20	01.08.20			名称
承認	検図	製図		図番
				0108-HD073-6A